



BESCHREIBUNG / DESCRIPTION / DESCRIZIONE

DEUTSCH		FRANCAIS		ITALIANO	
Stromverteiler aus Kunststoff für E-Bikes und E-Scooter, mit 4 x FI/LS 6A 30mA, 4 x T13 IP44, inkl. Zubehör 4 x Kabelverschraubungen mit Gegenmutter M32		Distributeur en plastique pour e-bikes et e-scooters, avec 4 x FI/LS 6A 30mA, 4 x T13 IP44, inclus accessoires 4 x presse-étoupes avec contre-écrou M32		Quadro di distribuzione in plastica per e-bike e e-scooter, con 4 x FI/LS 6A 30mA, 4 x T13 IP44, incluso accessori di montaggio 4 x pressa-cavi con controdadi M32	
Artikel Nr.	15 7654	No. d'article	15 7654	no. d'articolo	15 7654
EAN	7611007149697	Code bar	7611007149697	EAN	7611007149697

TECHNISCHE DATEN / INFORMATION TECHNIQUE / INFORMAZIONI TECNICHE

Merkmale	Beschreibung	Spécifications	Description	Specifiche	Descrizione
Absicherung	FI/LS-Schalter 6A 30mA Typ A 2-polig (1P+N) 10 kA	sécurité	interrupteur FI/LS 6A 30mA Typ A 2-pol (1P+N) 10 kA	Protezione differenziale	interruttore FI/LS 6A 30mA Typ A 2-poli (1P+N) 10 kA
Steckdosen	T13 (10A/250V) grau	Prises	T13 (10A/250V) gris	prese	T13 (10A/250V) grigio
Spannung	230V	Tension	230V	Tensione	230V
Schutzgrad	IP44	degré de protection	IP44	grado di protezione	IP44
Leistung	1380W	Puissance	1380W	Potenza	1380W
Material	Kunststoff	Matériel	Plastique	Materiale	Plastica

MASSZEICHNUNG / DESSIN TECHNIQUE / DISEGNO DI DIMENSIONE

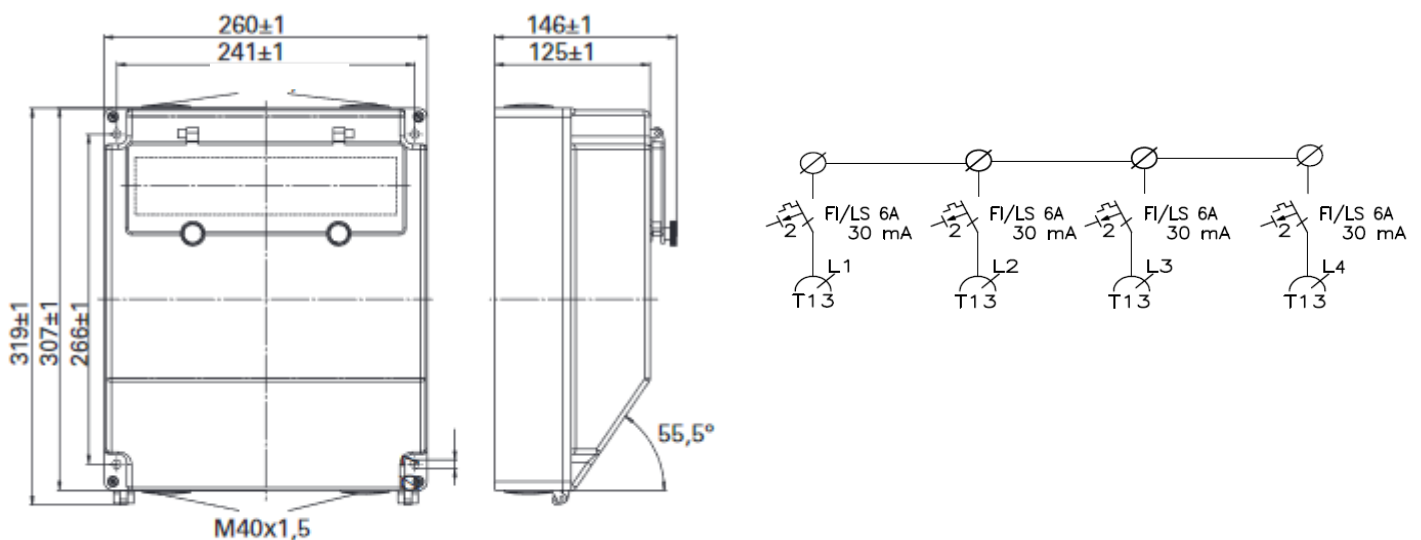



SICHERHEITSHINWEISE / CONSIGNES DE SÉCURITÉ / ISTRUZIONI DI SICUREZZA

Die Montage darf nur durch eine Fachkraft unter Berücksichtigung der NIN-Installationsvorschriften ausgeführt werden	L'installation ne doit être effectuée que par un spécialiste conformément aux prescriptions d'installation NIN	L'installazione può essere eseguita solo da uno specialista in conformità alle norme di installazione NIN.
Kleinkinder dürfen das Gerät nur unter Aufsicht einer erwachsenen Person betreiben	Les enfants ne peuvent utiliser cet appareil que sous la surveillance d'une personne adulte	I bambini possono utilizzare l'apparecchio soltanto sotto sorveglianza di un adulto.
Für Folgeschäden wird keine Haftung übernommen	Aucune responsabilité n'est assumée pour les dommages consécutifs	L'azienda non si assume alcuna responsabilità per danni conseguenti
Technische Änderungen ohne Ankündigung vorbehalten	Modifications techniques réservées, sans avertissement.	Con riserva di modificazioni tecniche senza preavviso.

INSTALLATIONSHINWEIS / INDICATION D'INSTALLATION / INDICAZIONI D'INSTALLAZIONE

Einspeisung/Anschlussmöglichkeit mit 4 separaten Leitungen möglich	Alimentation/raccordement possible avec 4 câbles séparés	Alimentazione/collegamento possibile con 4 cavi separati
Vorsicht ! Bei mehreren Zuleitungen muss der Verbindungssteg zwischen den Klemmen vorgängig entfernt werden! Siehe Abbildungen;	Attention ! S'il y a plusieurs câbles d'alimentation, la barre de connexion entre les bornes doit être enlevée au préalable ! Voir les images;	Attenzione ! Se ci sono più cavi di alimentazione, la barra di collegamento tra i morsetti deve essere preventivamente rimossa! Vedi le immagini;

