

# Bedienungsanleitung Bewegungsmelder Globe IR 180°

Manuel Détecteur de mouvement Globe IR 180°

Manuale Rilevatore di movimento Globe IR 180°

Art. Nr. 24 45 1022

V-02112022

**STEFFEN**  
www.steffen.ch

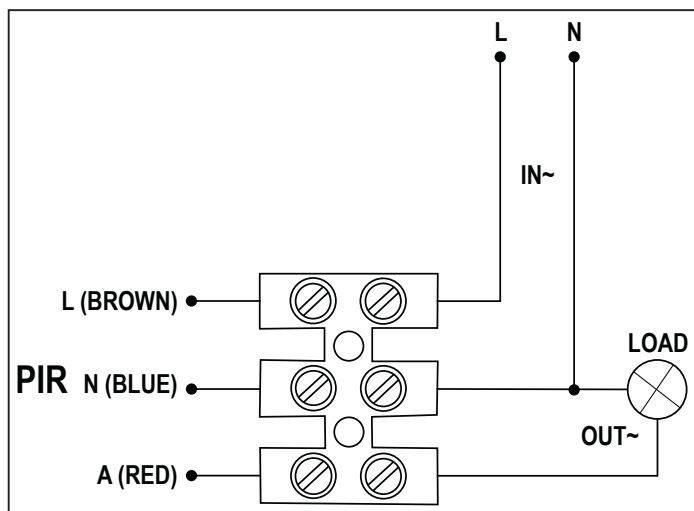

## Technische Angaben / Informations techniques / Dati tecnici

Nennspannung	tension de secteur	tensione di rete	230V~/50Hz
Dämmerungsregler	régulateur crépusculaire	regolatore crepuscolare	3-2000 LUX
Nachlaufzeit	temps de ralentissement	ritardo di spegnimento	10 sek.-7 min.
Schaltleistung	puissance de commutation	potenza di commutazione	max. 1200W max. 300W LED
Reichweite	portée	portata	max. 12 m
Erfassungswinkel	angle de détection	angolo di rilevamento	180°
Installationshöhe	hauteur d'installation	altezza di installazione	max. 2.5 m
Schutzart	type de protection	tipo di protezione	IP44

## Funktion



### Zeiteinstellung (TIME):

Mit dem Timer kann bestimmt werden, wie lange das Licht nach der letzten Bewegung im Erfassungsbereich brennen soll. (Nachlaufzeit)

Test: Bei Einstellung des Erfassungsbereiches wird empfohlen, die kürzeste Zeit zu wählen.



### Dämmerungssensor (LUX):

Der Dämmerungssensor reguliert die Ansprechschwelle (Lichtwert), ab der die Erfassung aktiviert wird.

«Mond» = mind. 3 LUX

«Sonne» = max. 2000 LUX

## Hinweise

- Die Montage darf nur durch eine Fachkraft unter Berücksichtigung der landesüblichen Installationsvorschriften ausgeführt werden.
- Befestigen Sie den Bewegungsmelder auf einer festen, stabilen Oberfläche.
- Beachten Sie, dass Hindernisse wie Mauern, herabhängende Äste etc. die Sicht des Sensors behindern.
- Der Bewegungsmelder reagiert auf die Temperaturunterschiede zwischen Wärmequellen und Umgebungstemperatur; vermeiden Sie daher die Montage in Umgebungen mit grossen Temperaturschwankungen wie Klimaanlage, Zentralheizungen usw.
- Die Reichweite kann je nach Situation und Montageort sowie Gehrichtung variieren.

## Erfassungsbereich

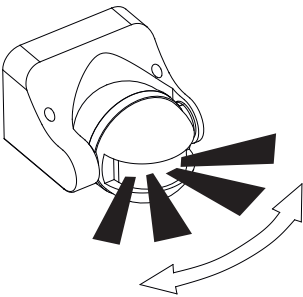

Die sicherste Bewegungserfassung erzielen Sie, wenn der Sensor seitlich zur Gehrichtung montiert wird.

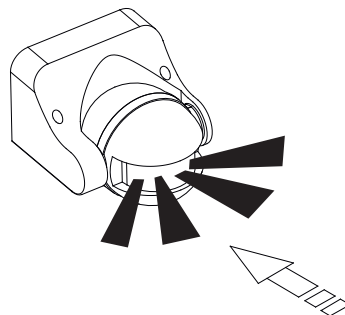

Die Reichweite ist eingeschränkt, wenn Sie direkt auf den Sensor zugehen.



## Fonction



### Temporisation (TIME)

La minuterie permet de régler la durée pendant laquelle la lumière doit rester allumée, après le dernier mouvement dans la zone de détection. (temps de ralentissement)

Test : il est recommandé de choisir le temps le plus court pour le réglage de la zone de détection.



### Capteur crépusculaire (LUX) :

Le capteur crépusculaire règle le seuil de réponse (valeur de luminosité), à partir duquel la détection sera activée.

«Lune» = au moins 3 LUX

«soleil» = maximal 2000 LUX

## Indication

- L'installation doit être effectuée par un spécialiste formé et selon les règles d'installation applicables.
- Fixer le détecteur de mouvement sur une surface stable.
- Notez que les obstacles tels que les murs, les branches suspendues etc. obstruent la vue du capteur.
- Le détecteur de mouvement réagit à la différence de température entre les sources de chaleur et la température ambiante; évitez donc le montage dans des environnements avec de grandes variations de température tels que les climatiseurs, chauffage central, etc.
- La portée peut varier selon la situation et lieu de montage ainsi que la direction de marche.

## Zone de détection

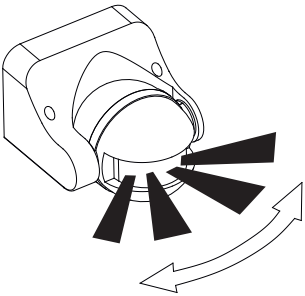

La détection du mouvement plus sûr s'atteint, quand le détecteur est monté latéralement à la direction de marche.

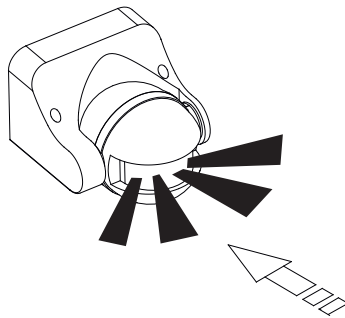

La portée est limitée, si vous allez directement vers le capteur.



## Funzione



### Temporizzatore (TIME)

Il timer può essere determinato da quanto tempo la luce dovrebbe bruciare nella zona di rilevamento dopo l'ultimo movimento. (ritardo di spegnimento)

Test: si raccomanda di scegliere il tempo più breve per le impostazioni del campo di rilevamento.



### Sensore crepuscolare (LUX) :

Il sensore di luce regola la soglia di risposta (valore di luminosità), da cui il rilevamento è attivato.

«Luna» = minimo 3 LUX

«Sole» = massimo 2000 LUX

## Indicazione

- L'installazione deve essere effettuata da personale specializzato e in conformità con le regole di installazione.
- Fissare il rilevatore di movimento su una superficie stabile.
- Si noti che ostacoli come muri, rami pendenti etc. ostruiscono la vista del sensore.
- Il sensore di movimento reagisce alle differenze di temperatura tra le fonti di calore e della temperatura ambiente; pertanto evitare il montaggio in ambienti con oscillazioni della temperatura come ad esempio i condizionatori d'aria, riscaldamento, ecc.
- Il campo può variare secondo la situazione e la posizione di montaggio come anche alla direzione di marcia.

## Campo di rilevamento

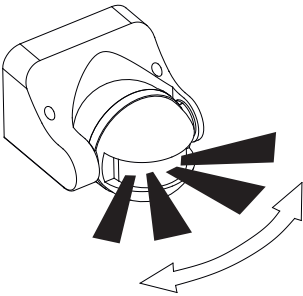

Il rilevamento del movimento più sicuro si ottiene quando il sensore è montato lateralmente al direzione di marcia.

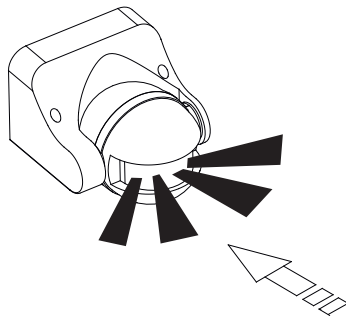

La gamma è limitata, se si va direttamente verso il sensore.

